

**THERMOBLOCCO NUZZO BLOCCO PORTANTE 300x250x500**

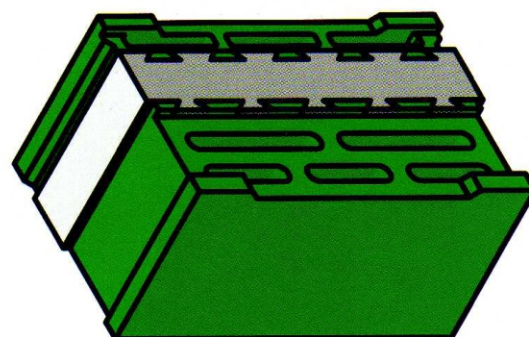
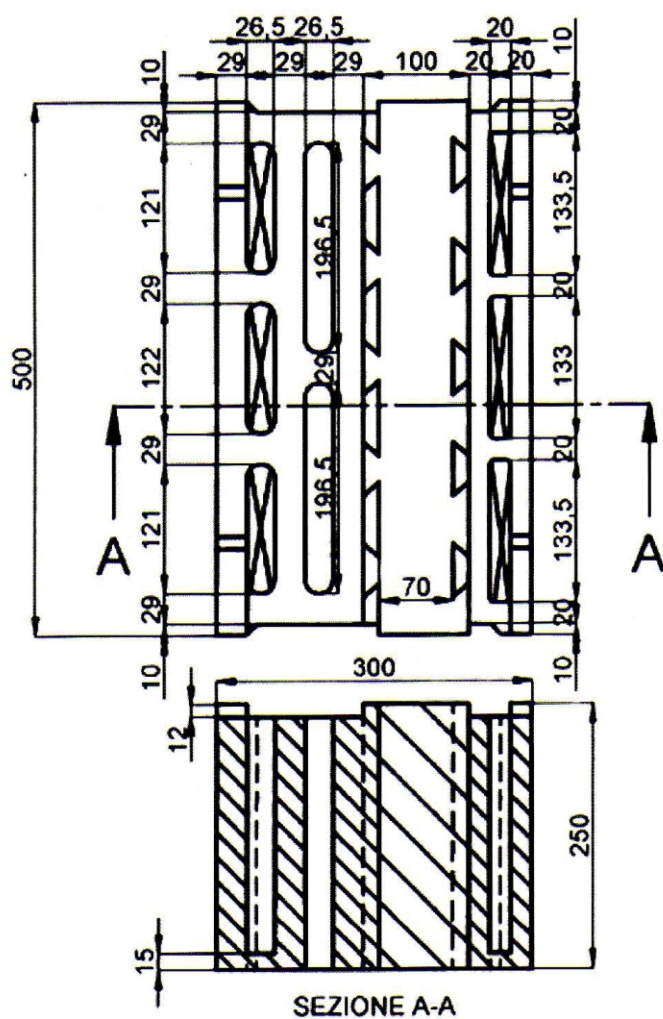

**Caratteristiche del blocco zona "c"**

Dimensioni modulari (S x H x L in mm)	300x250x500
Densità del calcestruzzo	1800 Kg/mc
Peso totale del blocco	41,00 Kg
Resistenza a compressione della direzione dei carichi verticali	6,31 N/mm <sup>q</sup>
Percentuale di foratura	18,84%
Resistenza a compressione della direzione dei carichi orizzontali	4,71 N/mm <sup>q</sup>
Lastra sagomata in polistirene espanso sintetizzato	95 mm
Tipologia materiale isolante <sup>^</sup> =0,035 W/mK	EPS 150
Classificazione materiale isolante (resistenza al fuoco)	EURO classe E
Trasmittanza termica della parete intonacata (U)	0,037 W/m <sup>2</sup> K